

CATÁLOGO DE **ACESSÓRIOS**

JEANS



DO ARTESANAL À PRODUÇÃO,
A SOLUÇÃO PARA SUA CONFECÇÃO

SUMÁRIO

- 3 BAINHA
- 4 ENTRE COSTURAS
- 5 BOLSO DIANTEIRO
- 6 BRAGUILHA
- 7 BOLSO TRASEIRO
- 8 PRESILHA / PASSANTE
- 12 CÓS



JEANS

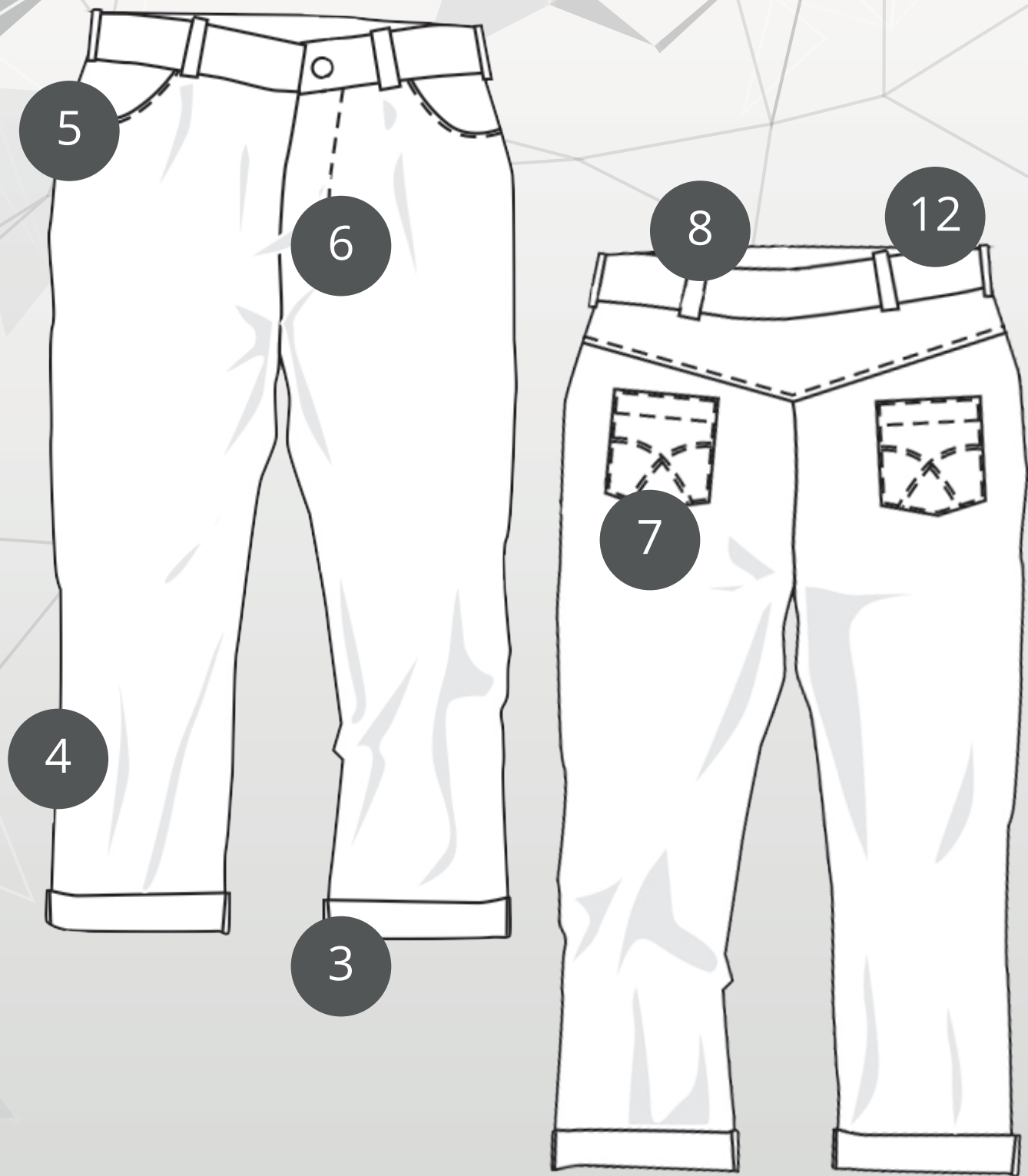

BAINHA

Bainha reta com mola

Produto desenvolvido para realizar bainha em calça jeans onde a mola ajuda na passagem de partes mais grossas, ajudando na finalização do processo sem perda de tempo.

Medidas: de 10 mm a 20 mm

* Consulte-nos para medidas especiais



FOTO

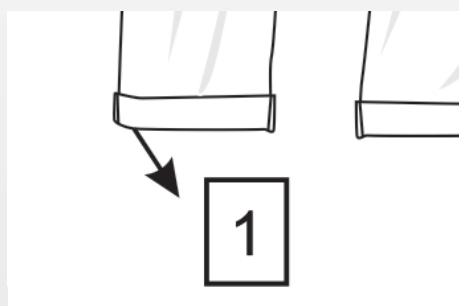

DESENHO TECNICO

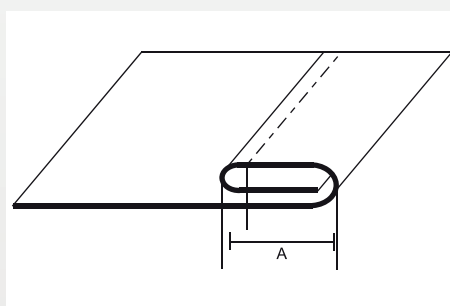

MAQUINA

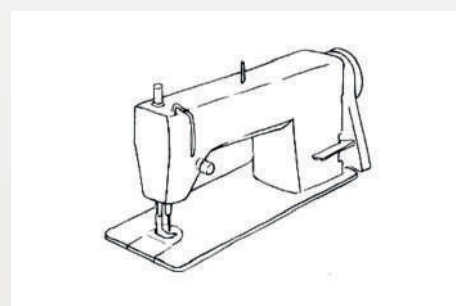

ENTRE COSTURAS

Francês

Produto desenvolvido para unir a calça em máquina reta 2 agulhas, cobertura ou braço.

Medidas: 1/4 - 3/16 - 3/8 - 5/16

* Consulte-nos para medidas especiais



FOTO

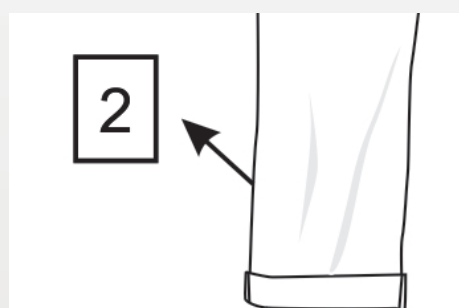

DESENHO TECNICO

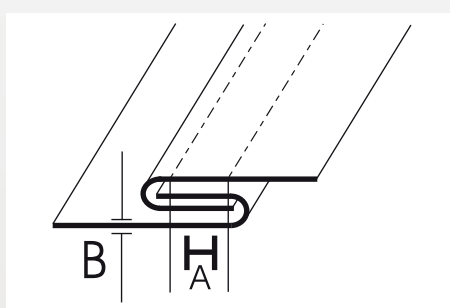

MAQUINAS

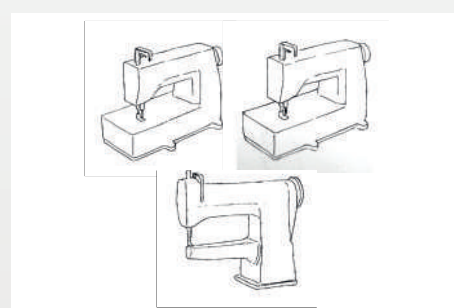

Francês com Filete

Produto desenvolvido para unir a calça com detalhe, em máquina reta 2 agulhas, cobertura ou braço.

Medidas: 1/4 - 3/16 - 3/8 - 5/16

Filete: 20 mm

* Consulte-nos para medidas especiais



FOTO

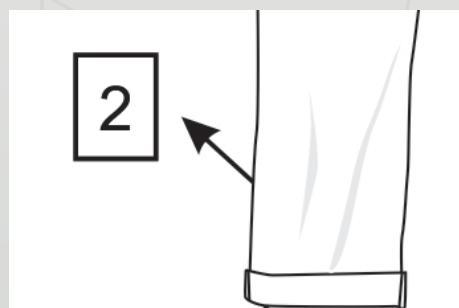

DESENHO TECNICO

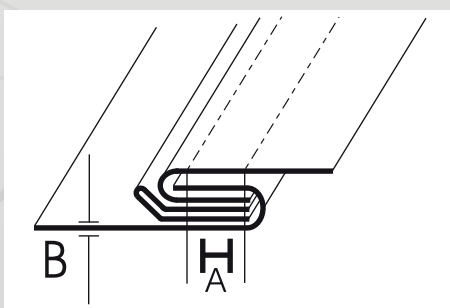

MAQUINA

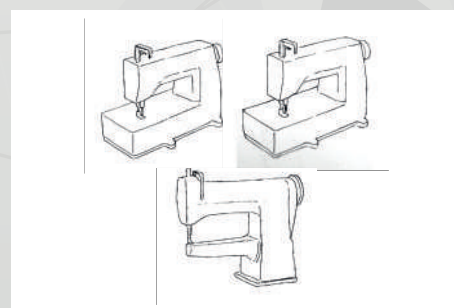

BOLSO DIANTEIRO

Bolso dianteiro

Produto desenvolvido para bainha do bolso dianteiro de calça.

Medida padrão 12 mm

* Consulte-nos para medidas especiais



FOTO

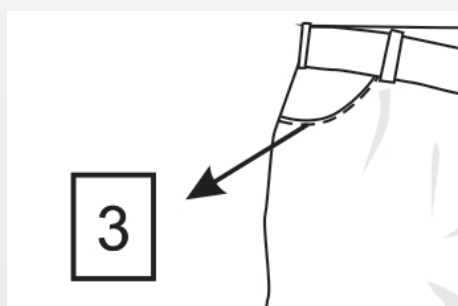

DESENHO TECNICO

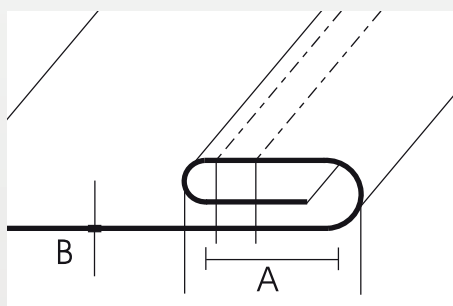

MAQUINAS

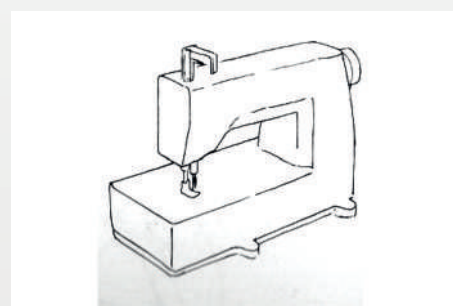

Bainha de bolso com detalhe

Produto desenvolvido para bolso dianteiro com detalhe.

Medida Presilha: 15/22/25 mm

Bainha: : 06/08/10 mm

* Consulte-nos para medidas especiais



FOTO

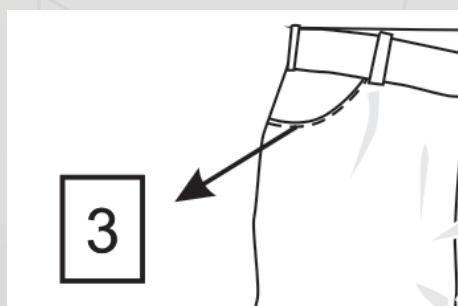

DESENHO TECNICO

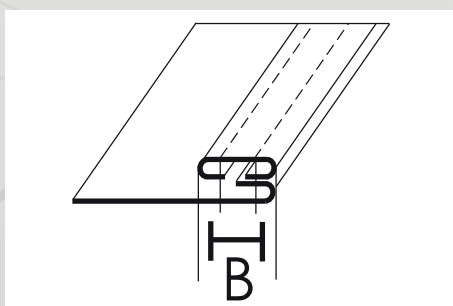

MAQUINA

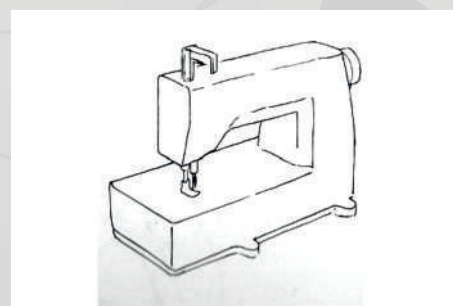

BRAGUILHA

Braguilha

Produto desenvolvido para construção da braguilha de calça.

Medida padrão 12 mm

* Consulte-nos para medidas especiais

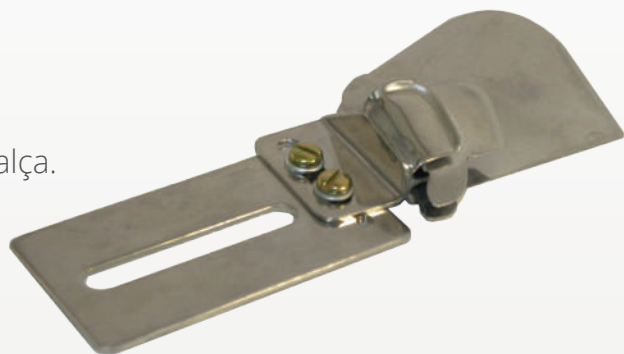

FOTO

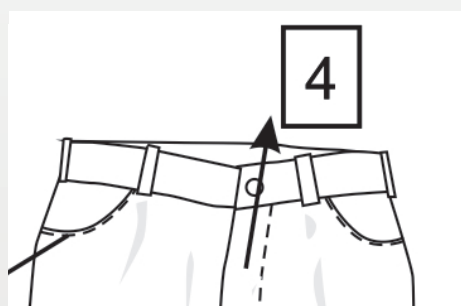

DESENHO TECNICO

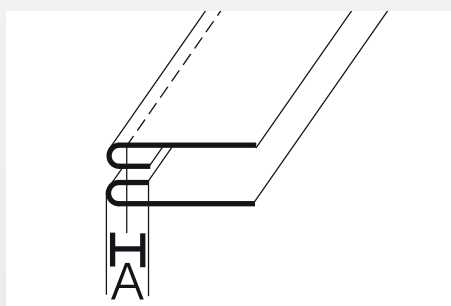

MAQUINA

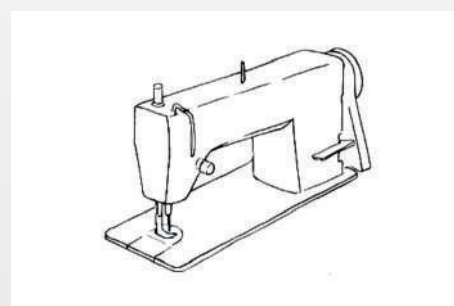

BOLSO TRASEIRO

Bolso traseiro

Produto desenvolvido para produção da bainha da parte de cima do bolso traseiro.

Medida padrão: 12 mm



FOTO

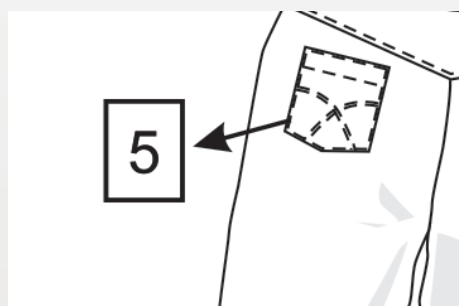

DESENHO TECNICO

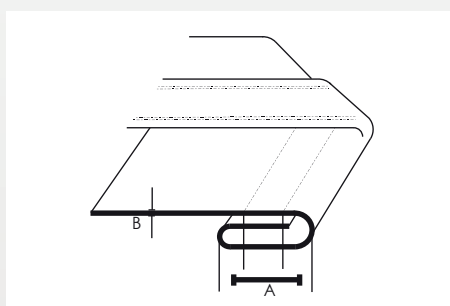

MAQUINA

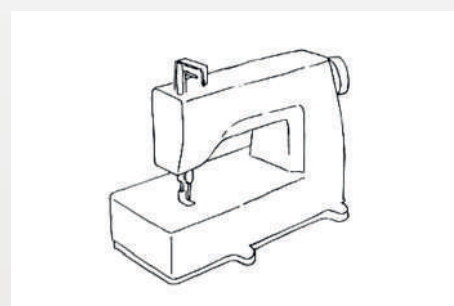

PRESILHA

Presilha/Passante Normal

Produto desenvolvido para produção de presilha/passante de calça jeans

* Anexo I - Tabela de Medidas

* Consulte-nos para medidas especiais

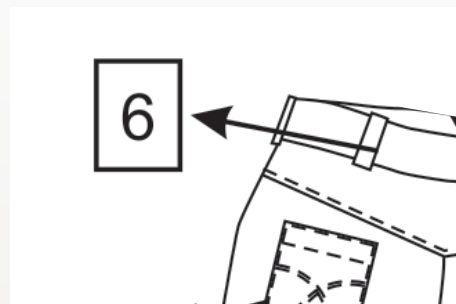

FOTO



DESENHO TECNICO

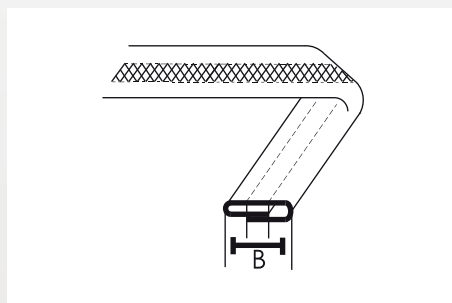

MAQUINA

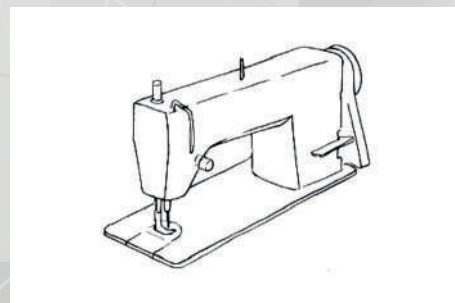
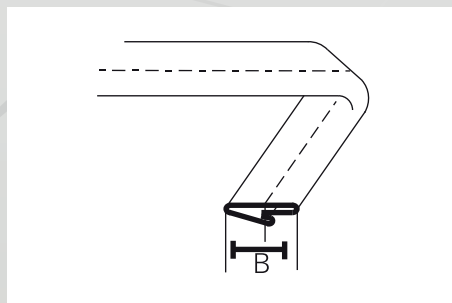
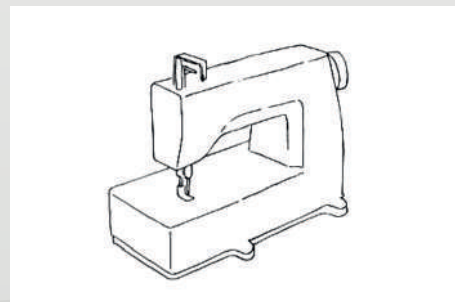
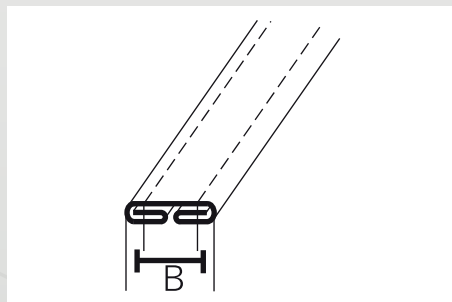
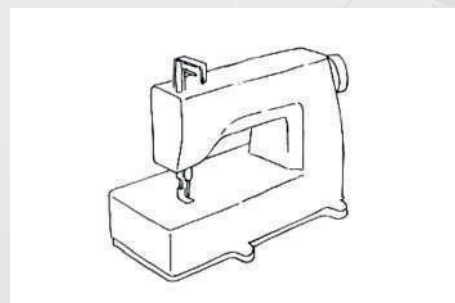
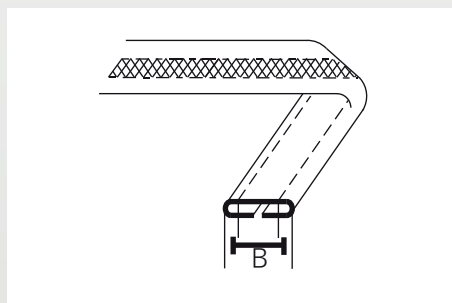
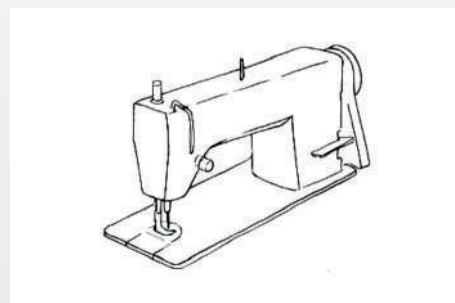

ANEXO I

Refiladeira / Cobertura

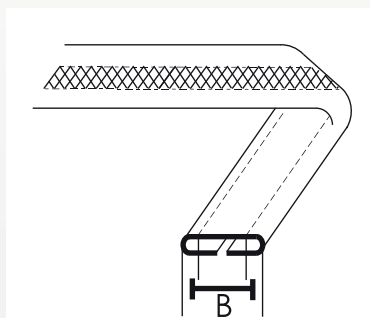

Entrada	Saída (B)
25 mm	12 mm
30 mm	15 mm
35 mm	17 mm
40 mm	20 mm
45 mm	22 mm
50 mm	25 mm
55 mm	27 mm
60 mm	30 mm

Reta 2 agulhas

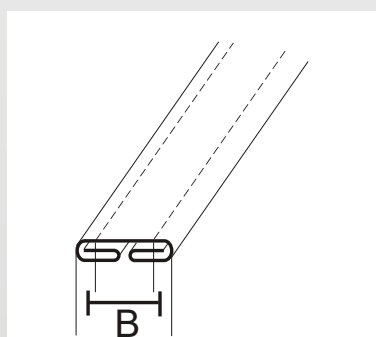

Entrada	Saída
30 mm	12 mm
35 mm	13 mm
40 mm	15 mm
45 mm	17 mm
50 mm	18 mm
55 mm	20 mm
60 mm	22 mm

Reta 1 agulha

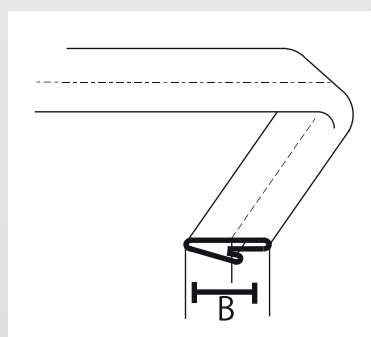

Entrada	Saída (B)
25 mm	9 mm
30 mm	10 mm
35 mm	12 mm
40 mm	14 mm
45 mm	16 mm
50 mm	18 mm
55 mm	20 mm
60 mm	22 mm

PRESILHA

Presilha/Passante Transpassado

Produto desenvolvido para produção de presilha transpassado e auxilia na hora que as peças entram para a lavagem (a pedra), não danificando o passante/presilha.

* Anexo II - Medidas padrão

* Consulte-nos para medidas especiais

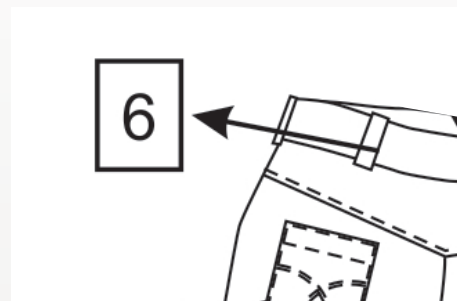

FOTO

DESENHO TECNICO

MAQUINA

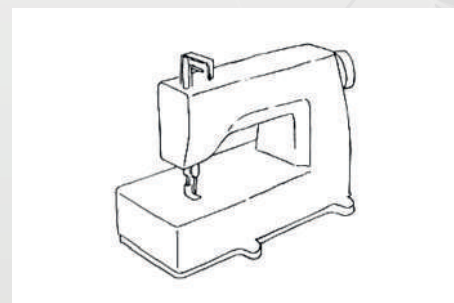
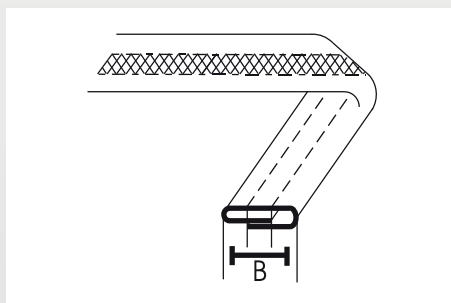
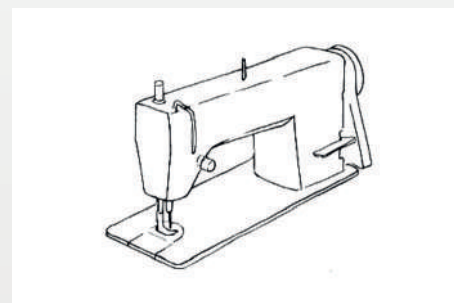
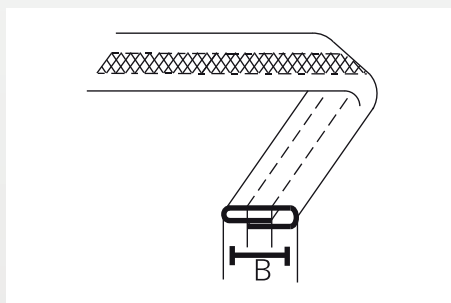

ANEXO II

Refiladeira / Cobertura

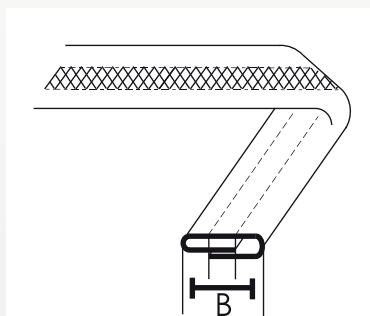

Entrada	Saída (B)
25 mm	10 mm
30 mm	12 mm
35 mm	15 mm
40 mm	18 mm
45 mm	20 mm
50 mm	22 mm

CÓS

Cós normal

Produto desenvolvido para aplicação de cós normal para calças jeans

* Anexo III - Tabela de medidas

* Consulte-nos para medidas especiais



FOTO

DESENHO TECNICO

MAQUINAS

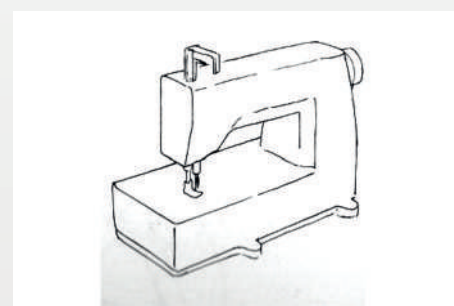
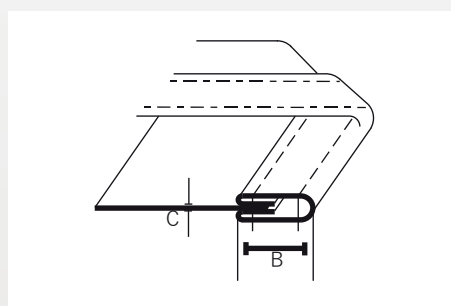
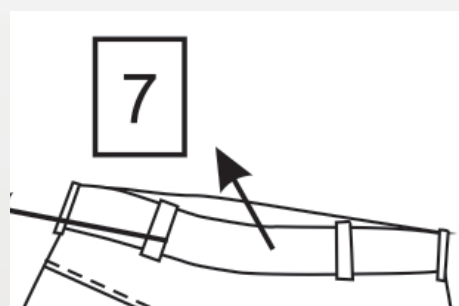

Cós Reto 1 Fita

Produto desenvolvido para aplicação de cós com 1 fita e bainha

* Anexo IV - Tabela de medidas

* Consulte-nos para medidas especiais



FOTO

DESENHO TECNICO

MAQUINA

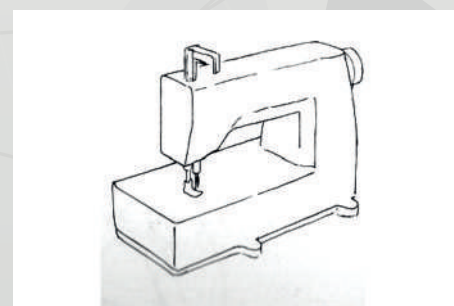
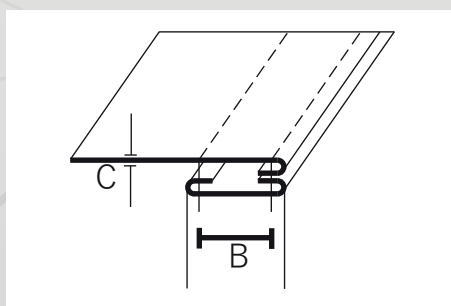
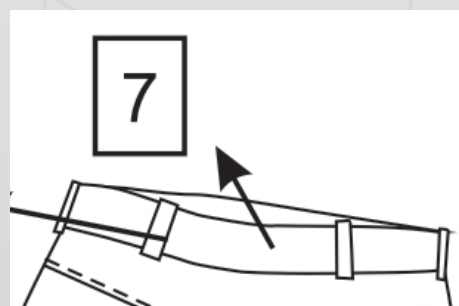

cós

Cós Reto 2 Fitas

Produto desenvolvido aplicação de cós com duas fitas para calças jeans

* Anexo III - Tabela de medidas

* Consulte-nos para medidas especiais



FOTO

DESENHO TECNICO

MAQUINAS

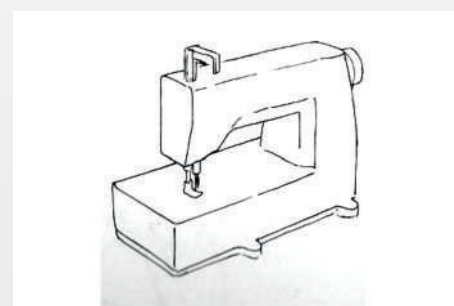
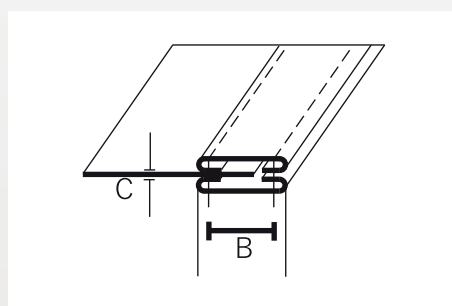
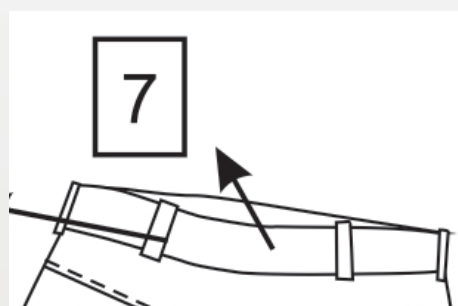

Cós Anatômico 1 Fita com bainha

Produto desenvolvido para aplicação de cós anatômico de 1 fita com bainha

* Anexo V - Tabela de medidas

* Consulte-nos para medidas especiais



FOTO

DESENHO TECNICO

MAQUINA

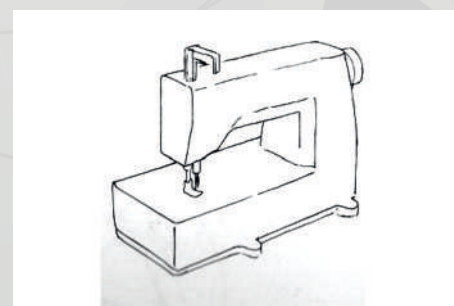
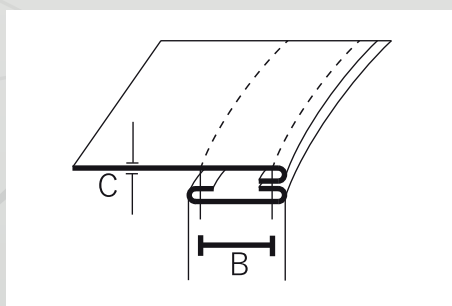
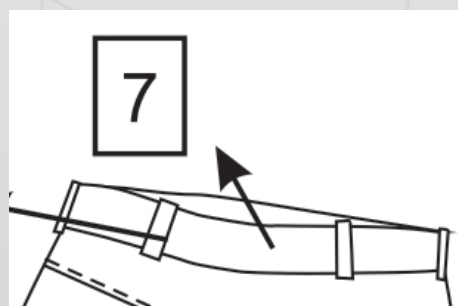

cós

Cós Anatômico 2 Fitas

Produto desenvolvido para aplicação de cós anatômico com 2 fitas.



* Anexo V - Tabela de medidas
* Consulte-nos para medidas especiais

FOTO

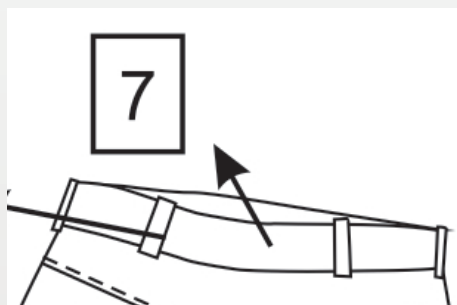

DESENHO TECNICO

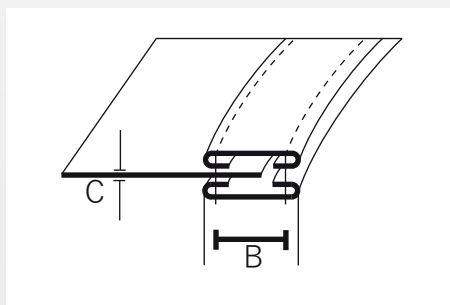

MAQUINAS

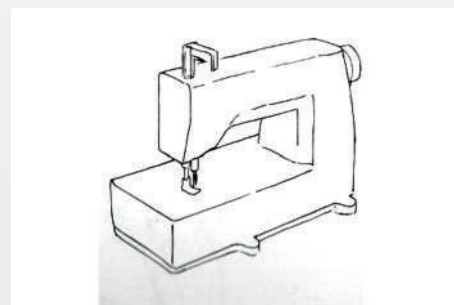

ANEXO III

Fino – Médio – Grosso (C)

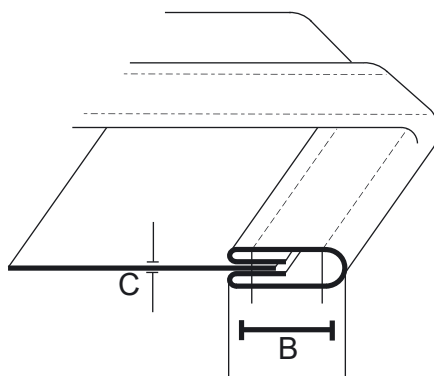

Entrada mm	Saída (B) mm
80	30
85	32
90	3
95	36
100	38
105	0
110	43
120	48
125	50
130	53
140	58
145	60
150	63
160	65
170	70

ANEXO IV

Fino – Médio – Grosso (C)

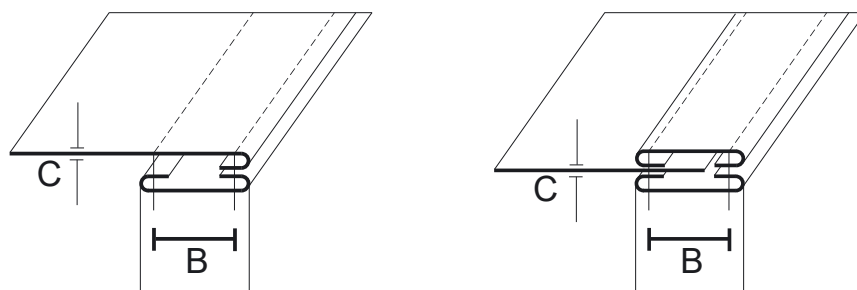

Entrada mm	Saída (B) mm	
	Padrão	Possível
40	21	
45	26	24
50	30	32
55	35	30 32
60	35	3 36
65	36	37 38 43
70	43	40 45
75	46	43 48
80	61	50 56
85	66	61 68
90	68	66 70
95	70	
100	75	80

•Consulte-nos para medidas especiais

ANEXO V

Fino – Médio – Grosso (C)

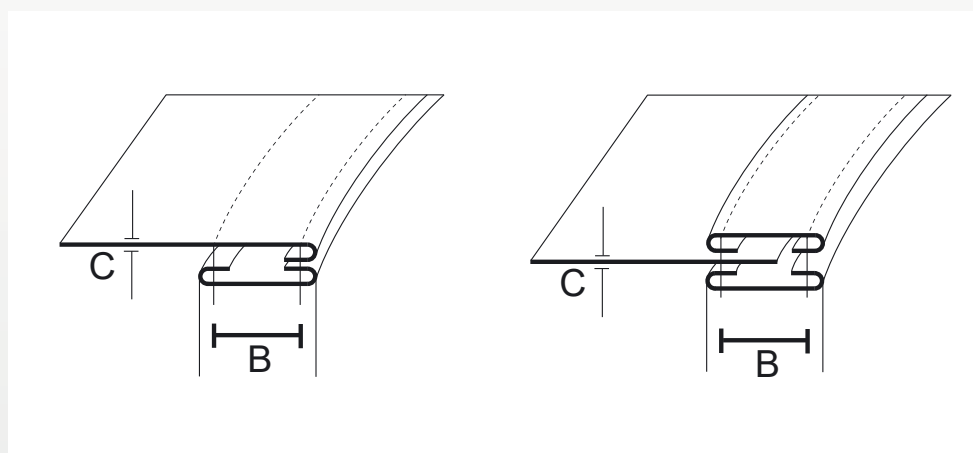

Entrada	Saída (B) mm
80	50
85	55
90	60
95	65
100	70
105	75
110	80
115	85
120	90
125	95
130	100
135	105
140	110
150	120
160	130

•Consulte-nos para medidas especiais

A GELÁSIO

Comprometimento, seriedade e confiança. Não existem valores mais duradouros do que os que unem uma família e foi dessa base que a Gelásio Industria e Comercio tirou os ideais para a sua fundação. Desde 1978 se mantendo numa posição de destaque no mercado. Situada em Blumenau, Santa Catarina, a empresa fabrica acessórios para confecções, atuando com seriedade, ética e o compromisso de garantir sempre o melhor trabalho para cada cliente, sendo conhecida positivamente por todo o país e devidamente reconhecida no mercado.

Investimento constantemente no aprimoramento técnico e pessoal, a Gelásio busca dentro do mercado nacional e internacional inovações que levem a um aumento de produtividade não deixando de lado sua principal marca, "a qualidade". Com projetos inovadores hoje consegue demonstrar números que possibilitam uma avaliação mais criteriosa de todo seus setores e pontuar melhorias contínuas, gerando no final desta linha o mais importante, a satisfação do cliente.

Num ramo altamente competitivo, a Gelásio se destaca pelo atendimento especializado que desempenha, trabalhando com cada cliente dentro da sua necessidade específica, através de consultoria especializada. Um diferencial muito importante que, aliado à maneira como conduz seus negócios, tem tudo para fazer com que a empresa continue seguindo firme no seu caminho.



E nós sabemos que Deus coopera em tudo para o bem daqueles que o amam.

Romanos 8:28



RUA PRESIDENTE GETÚLIO, 78 - BAIRRO ÁGUA VERDE - BLUMENAU/SC - CEP: 89.037-060
+55 (47) 3329-1212

 GELÁSIO ACESSÓRIOS  GELÁSIO ACESSÓRIOS
WWW.GELASIO.COM.BR